

## B

## GENERAL RULES



### **B/8**

### **Scheme A - M**

Scheme A - Identification of the spots - carambol

Scheme B - Free game - interdiction zones

Scheme C - Drawing the frame of 0.47 m

Scheme D - Drawing the frame of 0.71 m

Scheme E - Positions at cadre-games

Scheme F - Location of the balls in case of replace the balls on the spots at three cushion

Scheme G - Drawing the points and lines at 5-pins

Scheme H - Pin

Scheme I - Artistic - Division of the playing surface

Scheme J - Artistic - Locating template

Scheme K - Artistic - Delimitations of the sectors

Scheme L - Artistic - Disposition of the satellites

Scheme M - Artistic – Example tracking

The marking of the artistic points is fixed in separate rules.

Repérage des mouches

Incrustations de marquetterie

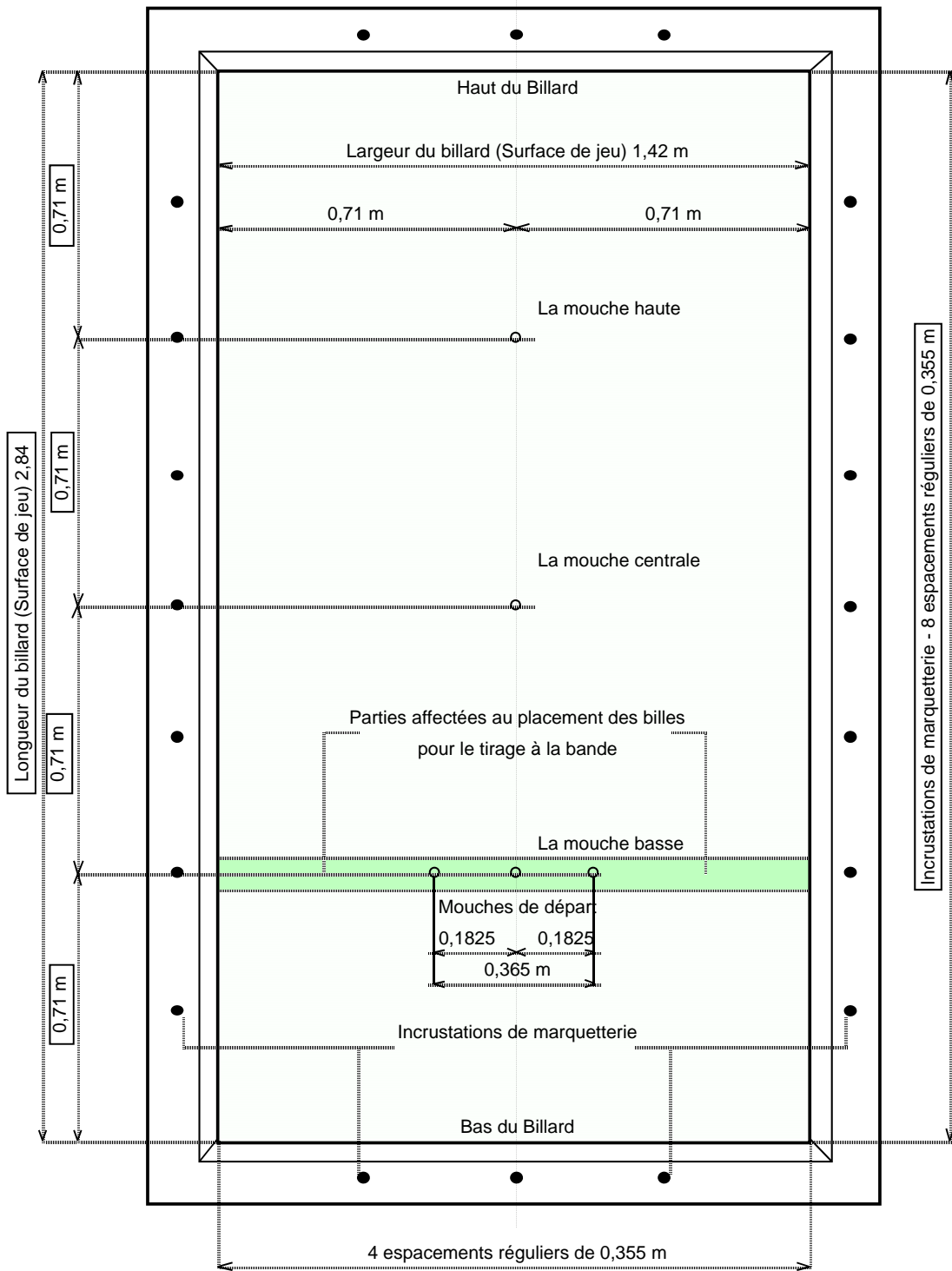

- mouches de départ pour billard 2.84 m x 0.142 m = 18,25 cm
- mouches de départ pour billard 2.52 m x 0.126 m = 16,2 cm
- mouches de départ pour billard 2.30 m x 0.115 m = 14,8 cm
- mouches de départ pour billard 2.10 m x 0.105 m = 13,5 cm

PARTIE LIBRE

Tracé des Zones d'Interdiction

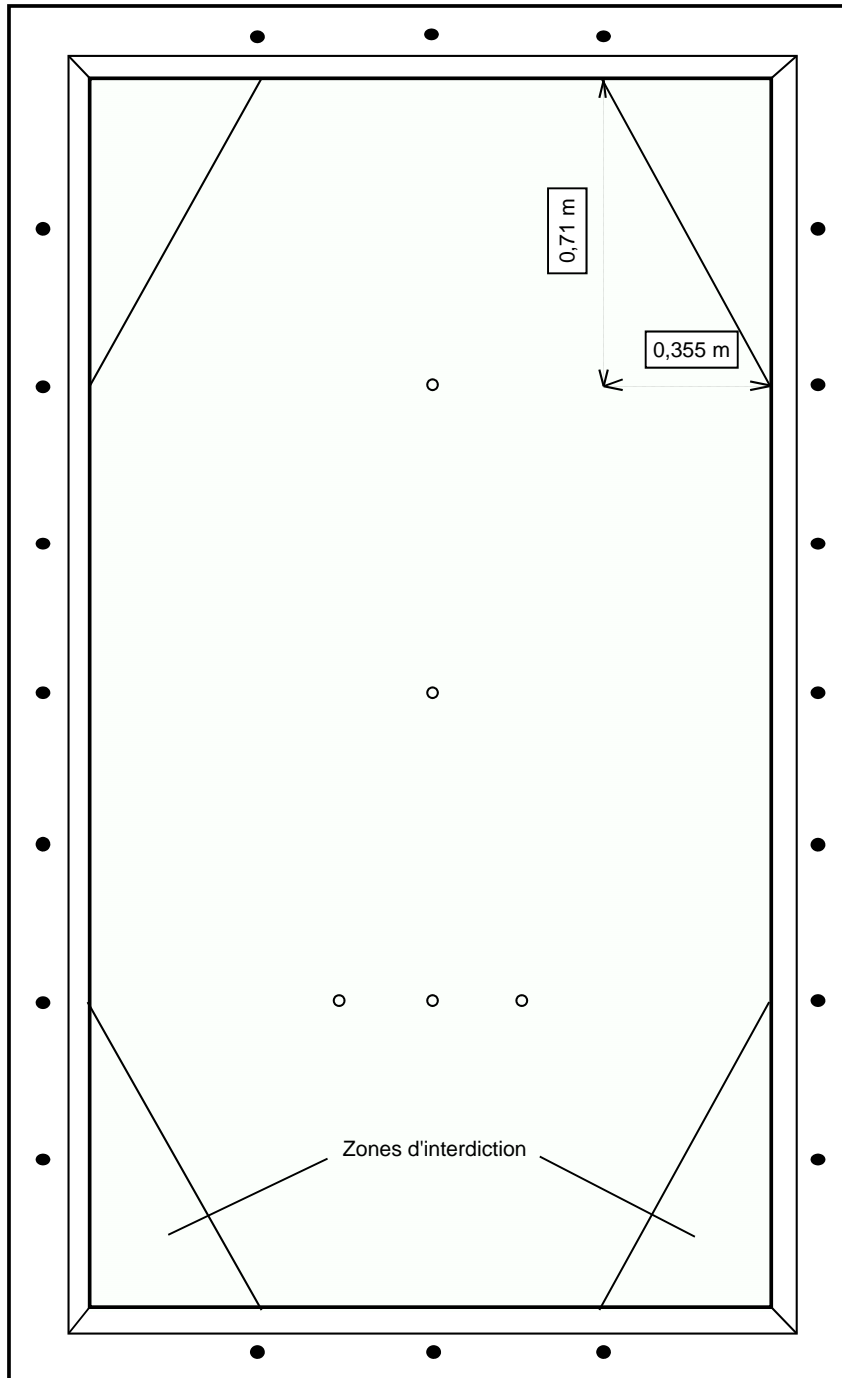

TRACÉ DU CADRE DE 0,47 m

Carrés additionnels (Ancres)

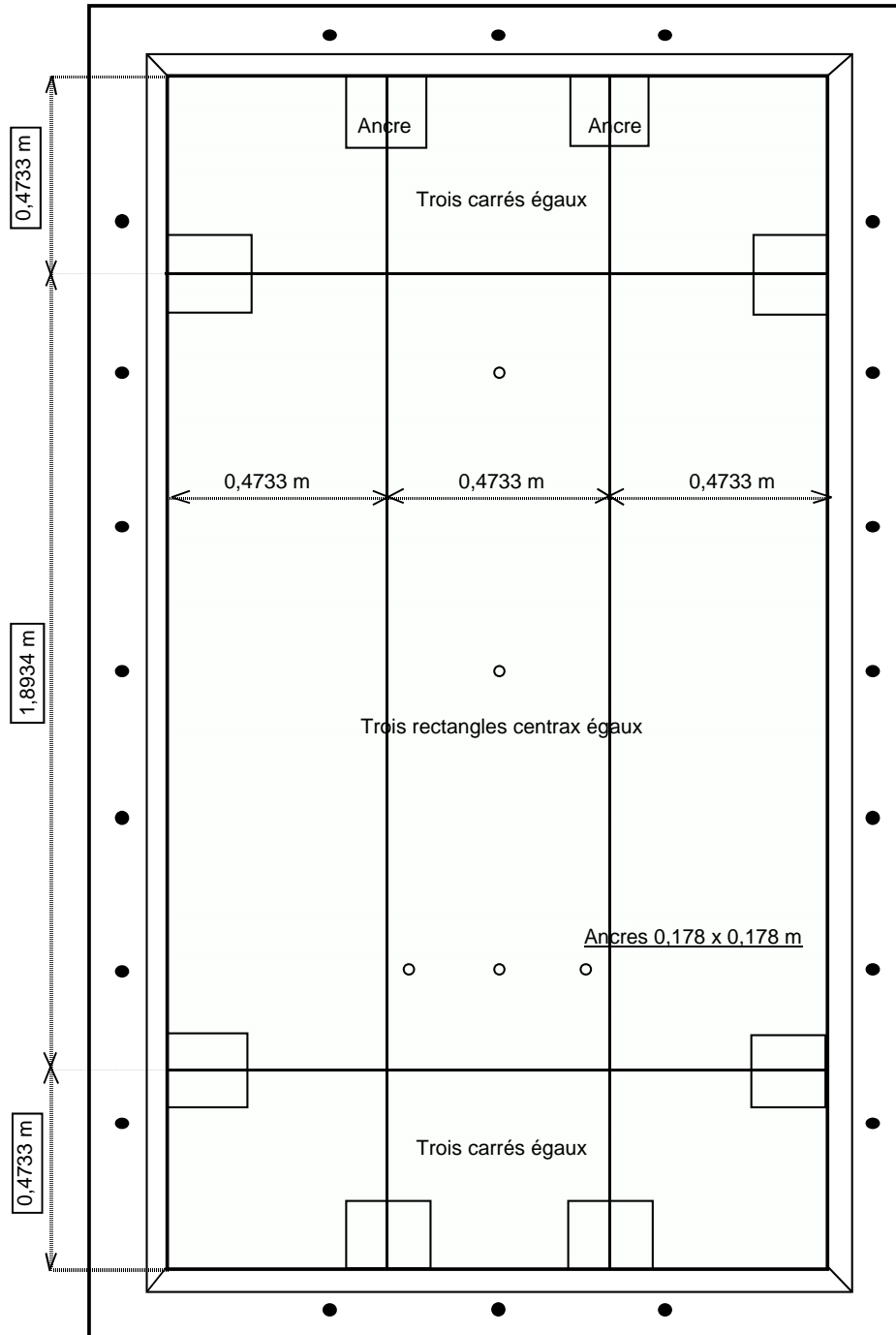

TRACÉ DU CADRE DE 0,71 m

Carrés additionnels (Ancres)

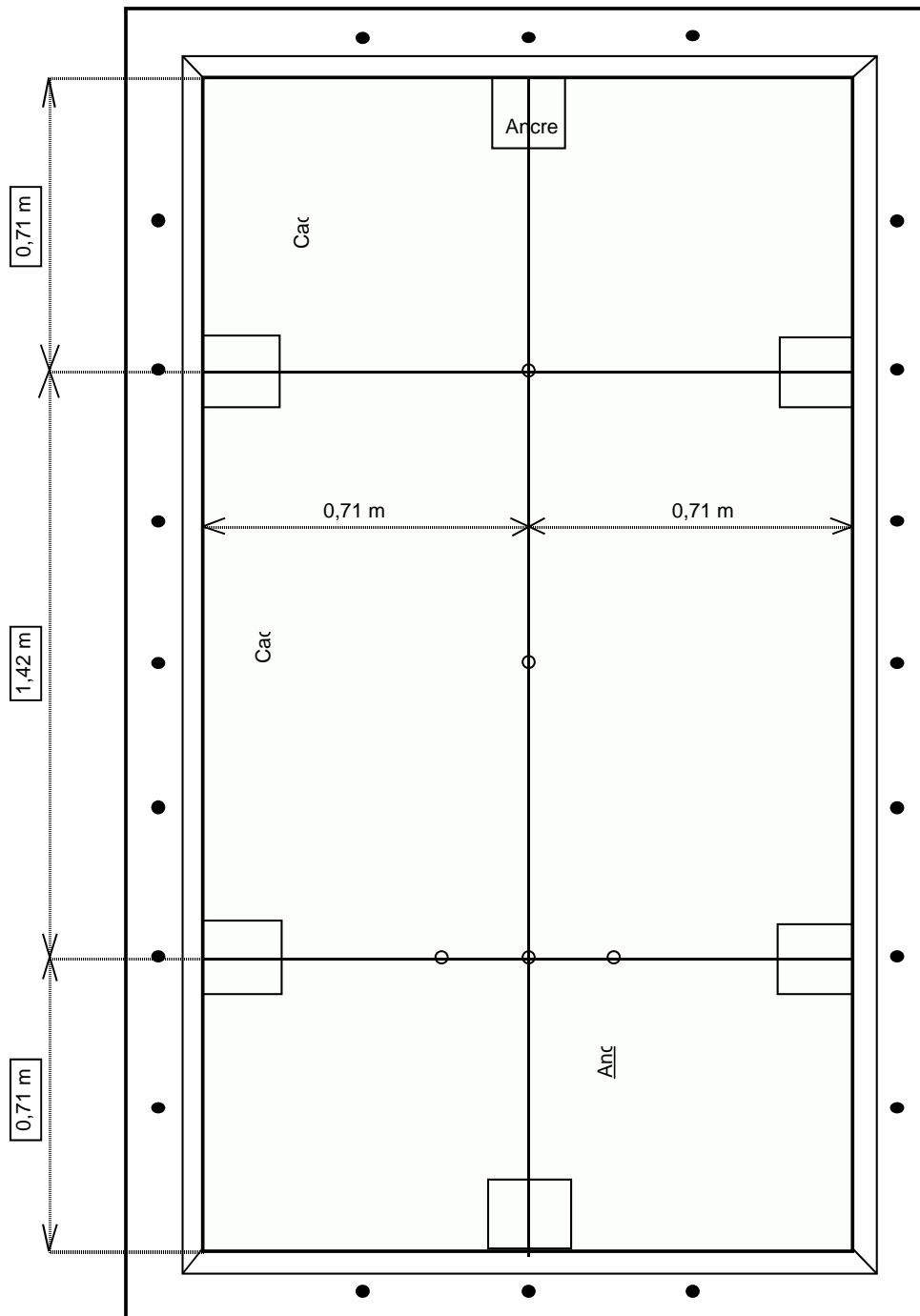

**POSITIONS AUX CADRES**

La bille joueuse n'est pas dessinée. Der Spielball ist nicht gezeichnet.

La position avant le coup de queue détermine la position suivante : entré ou dedans.

Die Position der Bälle vor dem Stoß bestimmt die nächste Position : entré oder dedans.

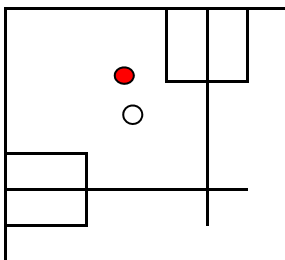

Figure 1

cadre 47/1 : dedans

cadre 47/2 et 71/2 : entré ou dedans

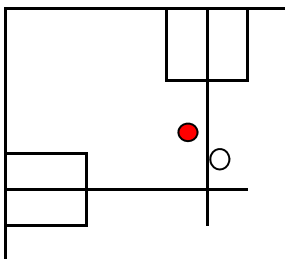

Figure 2

tous les cadres : à cheval

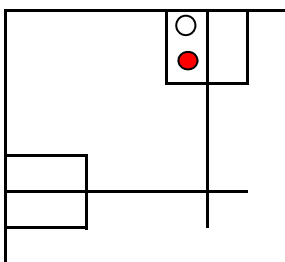

Figure 3

cadre 47/1 : dedans partout

cadre 47/2 et 71/2 : entré - dedans ou dedans - entré  
ou entré - partout ou dedans - partout

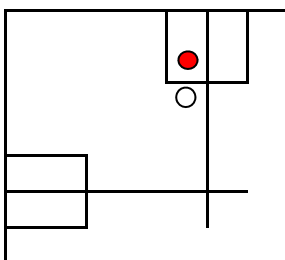
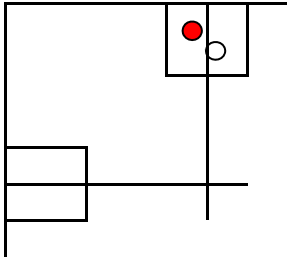

Figure 4

cadre 47/1 : dedans - à cheval

cadre 47/2 et 71/2 : entré - à cheval ou dedans - à cheval

Figure 5

cadre 47/1 : à cheval - dedans

cadre 47/2 et 71/2 : à cheval - entré ou à cheval - dedans

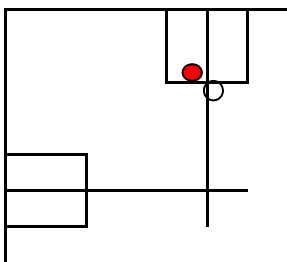
Figure 6

tous les cadres : à cheval partout

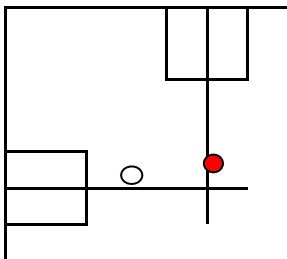
Figure 7

Bien que les billes ne sont pas près d'une ligne commune, l'arbitre doit annoncer "à cheval" pour avertir le sportif que les billes se trouvent dans des cadres différents.

Trotzdem die Bälle nicht bei einer gemeinsamen Linie liegen, muß der Schiedsrichter "à cheval" ansagen um dem Sportler deutlich zu machen daß die Bälle sich in zwei verschiedenen Kadre befinden.

Remarque: Si les billes se trouvent dans le même cadre et le même ancre, la position par rapport au cadre sera annoncée en premier. Au cadre 47/1 la position "entré" ne se présente jamais. Si un sportif ne peut voir dans quel cadre les deux billes se trouvent, l'arbitre le lui indique par un petit mouvement de la main.

Befinden sich beide Bälle in dem selben Kadre und in dem selben Anker, so wird die Position im Verhältnis zum Kadre zuerst angesagt. Im Kadre 47/1 kommt die Position "entré" nie vor. Kann ein Sportler nicht sehen in welchen Kadre sich die beiden Bälle befinden, so wird der Schiedsrichter ihm dies durch eine kleine Handbewegung anzeigen.

JEU PAR TROIS BANDES

Emplacement des Billes en cas de "Remise sur Mouches"

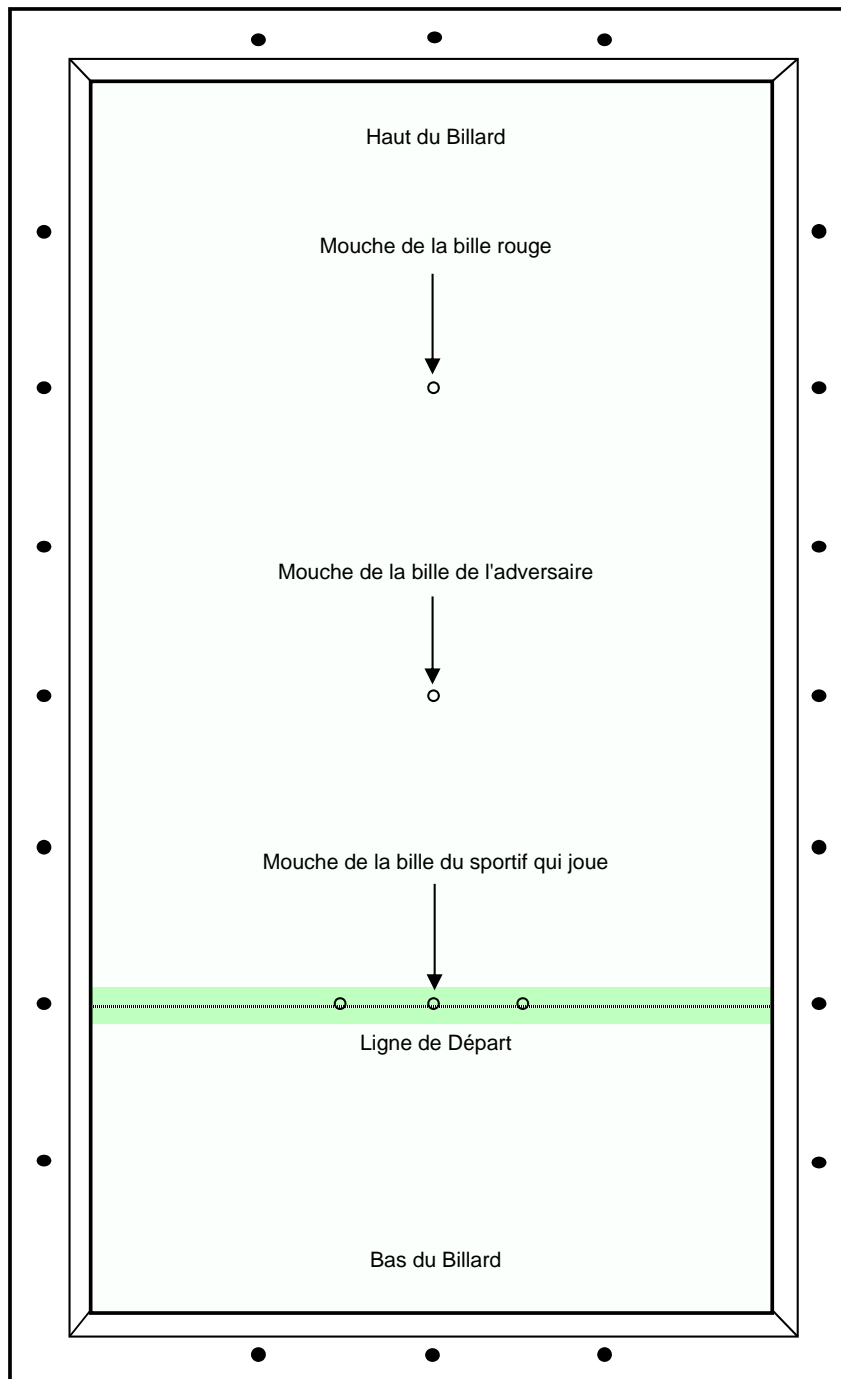



JEU AUX 5-QUILLES

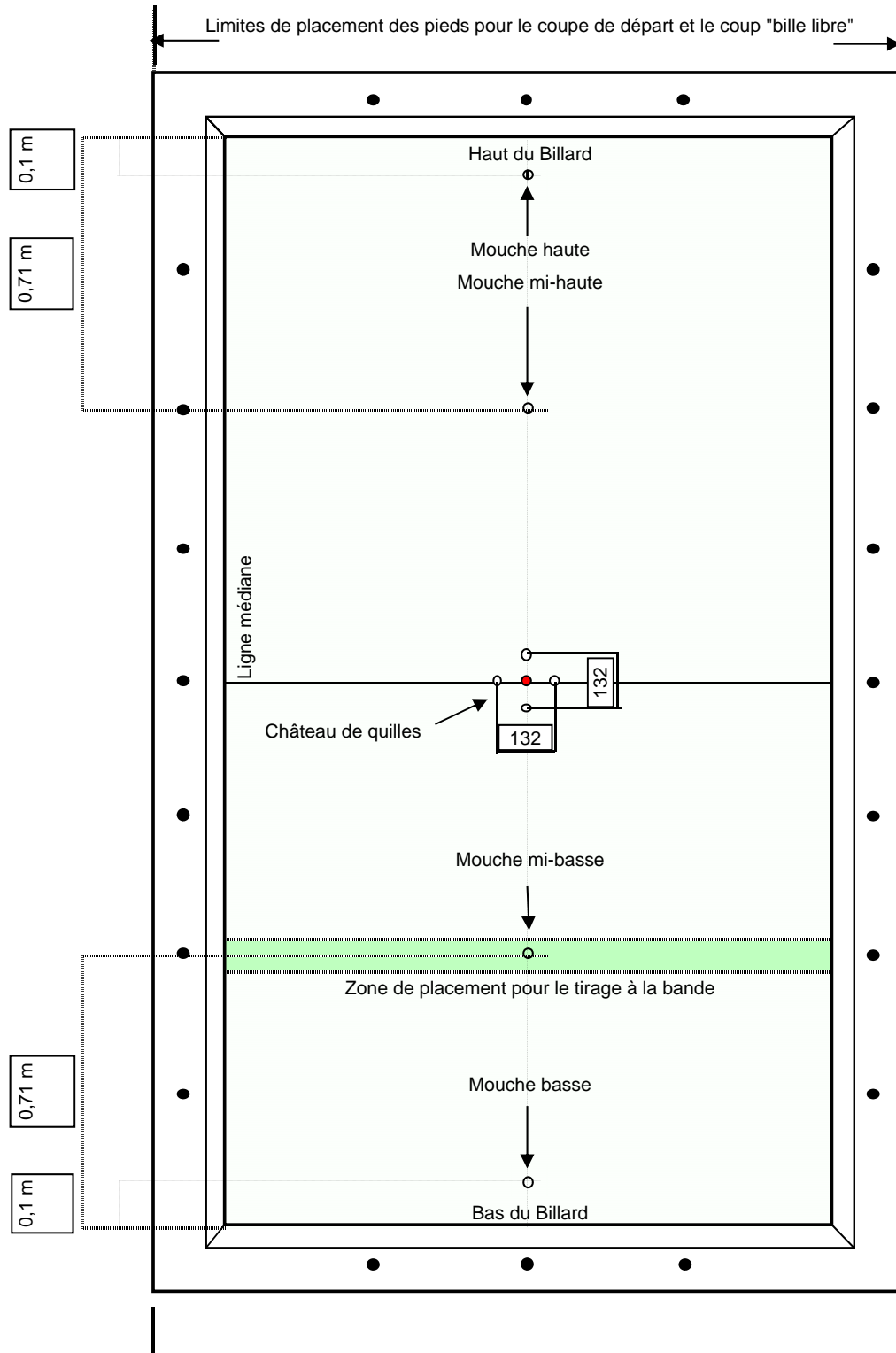

JEU AUX 5-QUILLES

La quille

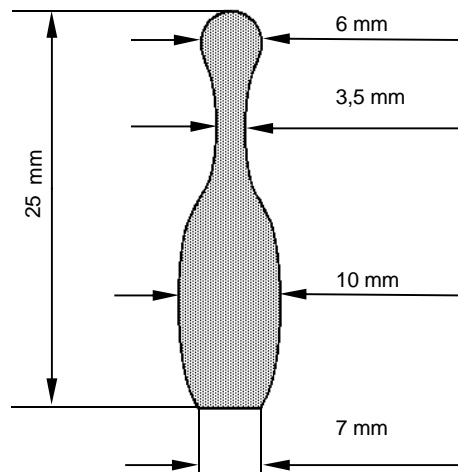

Saut de la bille de jeu

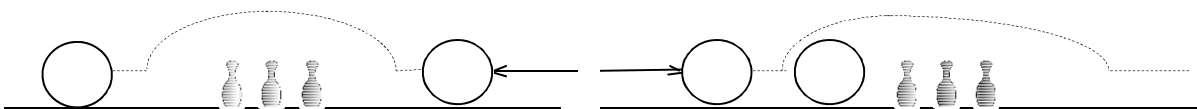

Coup non-valable

Coup valable

## BILLARD ARTISTIQUE

DIVISION DE LA SURFACE DU BILLARD

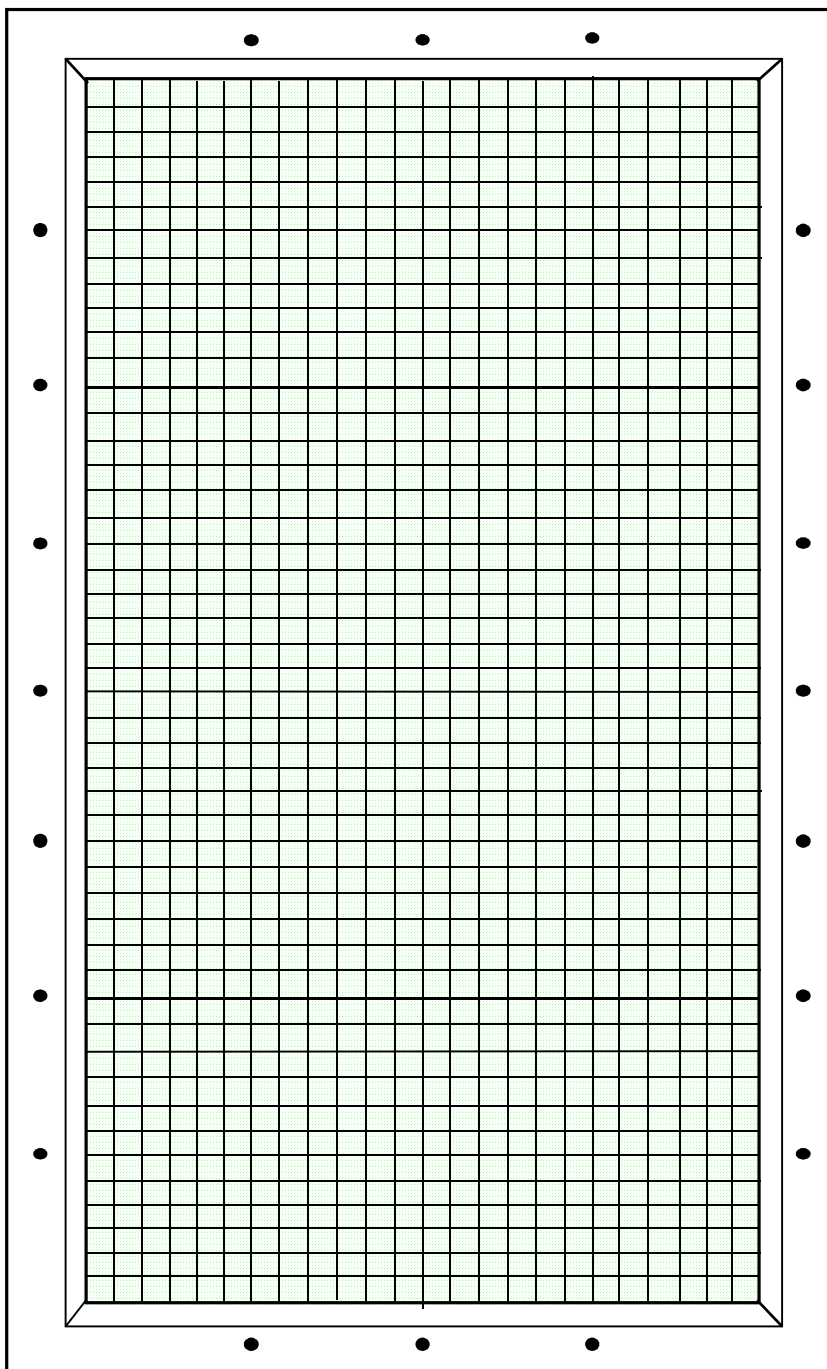

La surface de jeu est subdivisée en 1152 petits carrés dont le côté correspond approximativement au diamètre d'une bille.  
Ce côté est égal au  $1/24^e$  de la largeur de la surface de jeu:  $1420/24 = 59,166$  mm

## BILLARD ARTISTIQUE

GABARIT DE REPERAGE

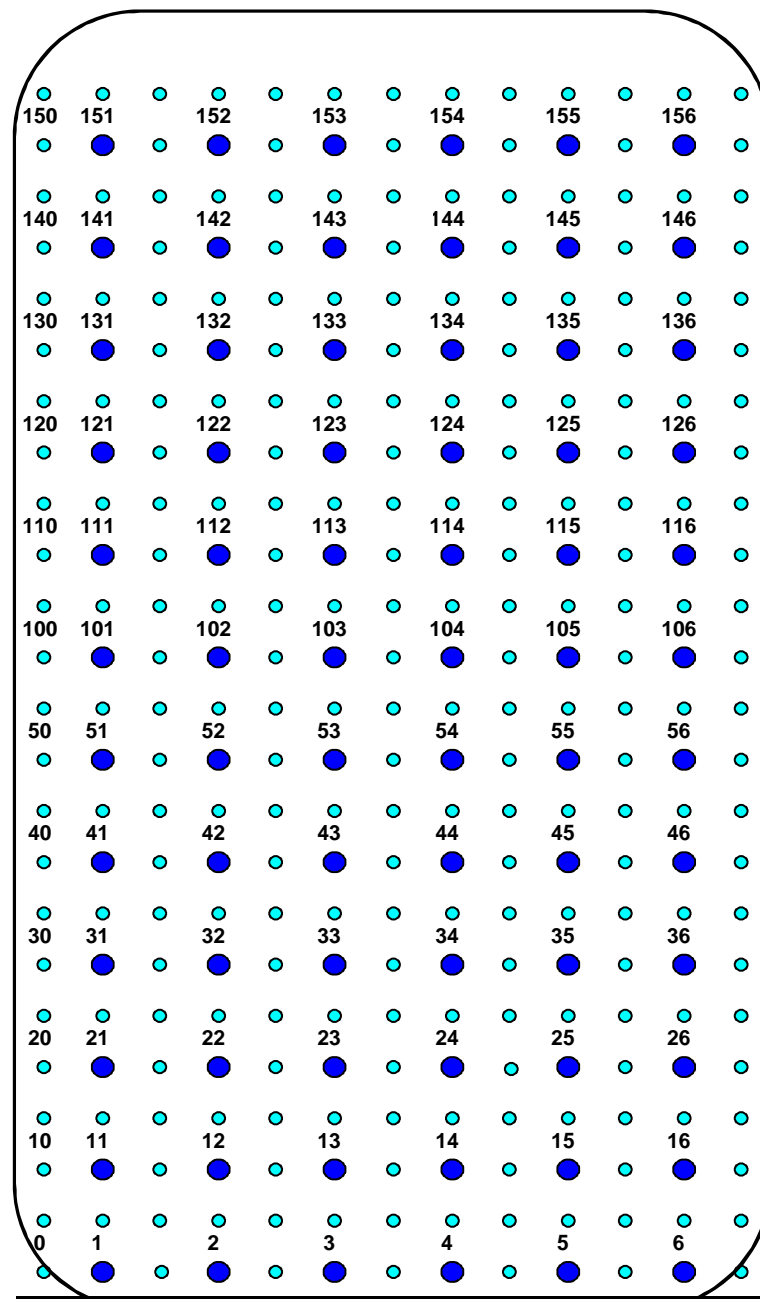

Ce gabarit est destiné à repérer la position des billes situées dans les 16 secteurs de la surface de jeu dont chacun mesure 0,71 m de longueur et 0,355 m de largeur.

BILLARD ARTISTIQUE

DELIMITATION DES SECTEURS

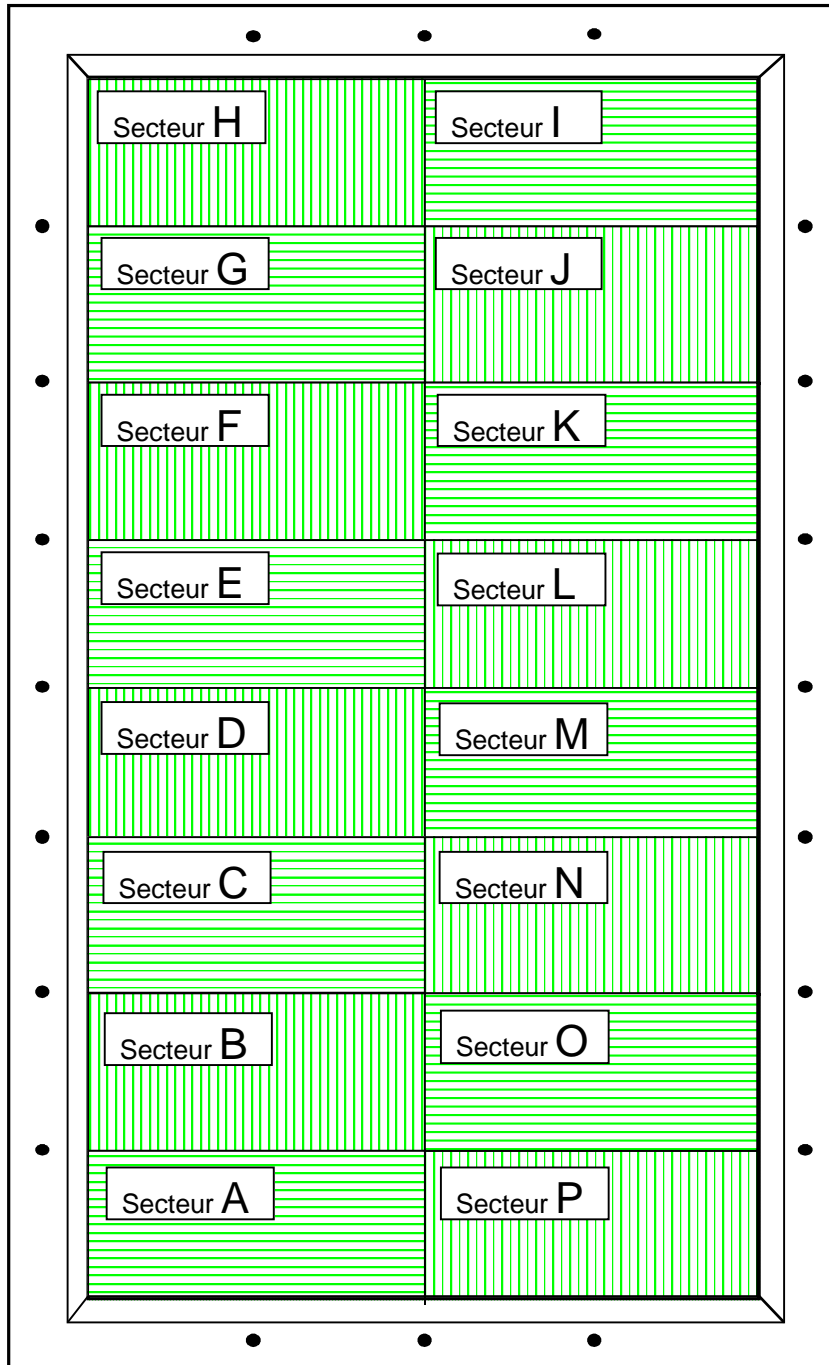

La surface de jeu est subdivisée en 16 secteurs mesurant chacun  
0,71 m de longueur sur 0,355 m de largeur

## BILLARD ARTISTIQUE

DISPOSITION DES SATELLITES SUR GABARIT DE REPERAGE

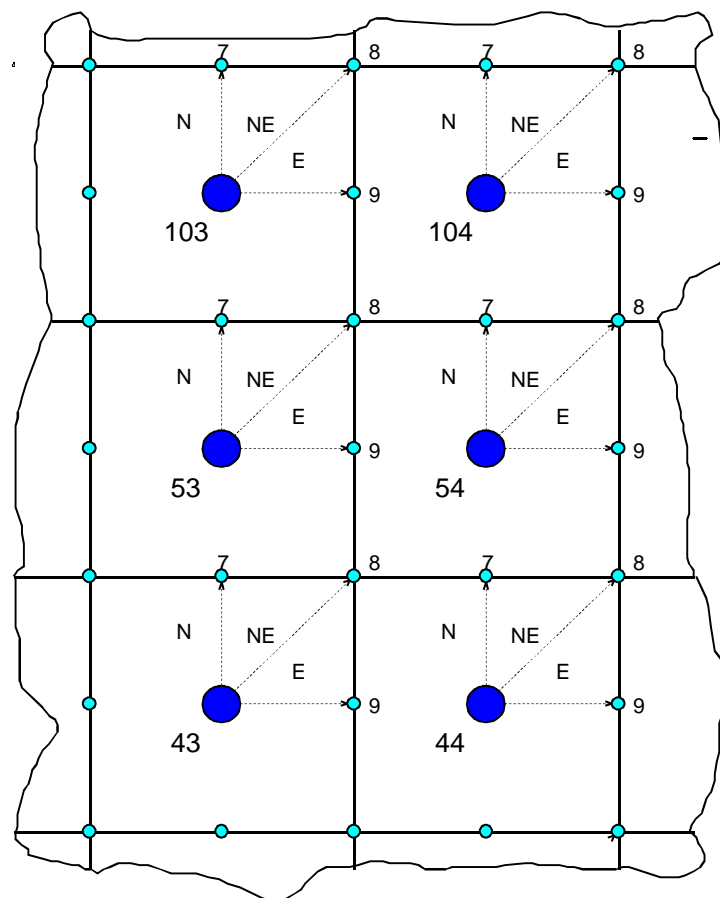

Chacun des trous principaux du gabarit de repérage  
comporte trois satellites orientés et désignés comme suit:

Satellite No 7: au Nord

Satellite No 8: au Nord-Est

Satellite No 9: à l'Est

BILLARD ARTISTIQUE

EXEMPLE DE REPERAGE

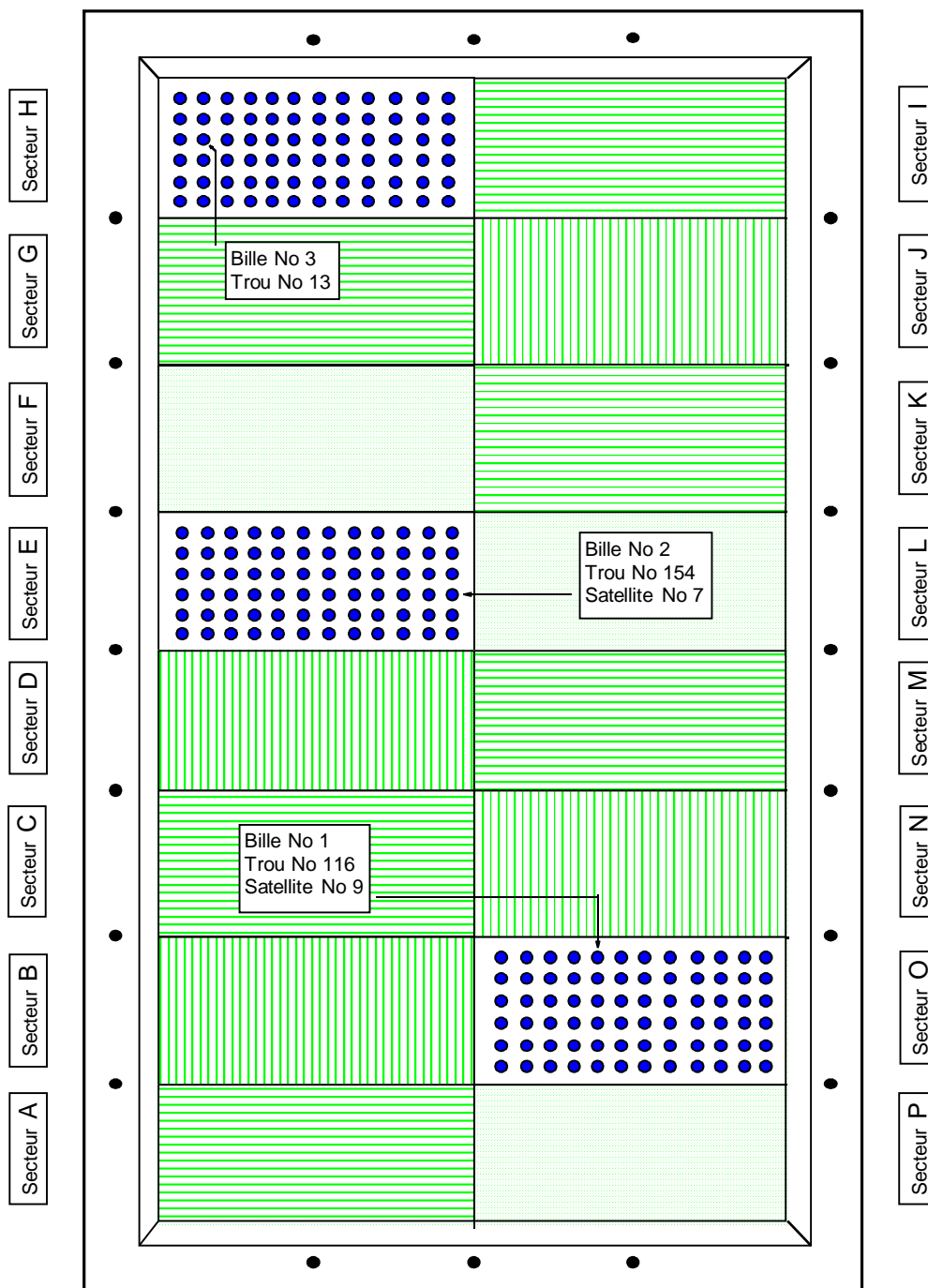

Coup No 54 (rétro 3 bandes)

Bille rouge No 3: Secteur H, trou 13, sans satellite

Bille blanche No 2: Secteur E, trou 154, satellite 7

Bille No 1: Secteur O, trou 116, satellite 9